

## WH66 Mono & WH66 Dual DECT Wireless Headset

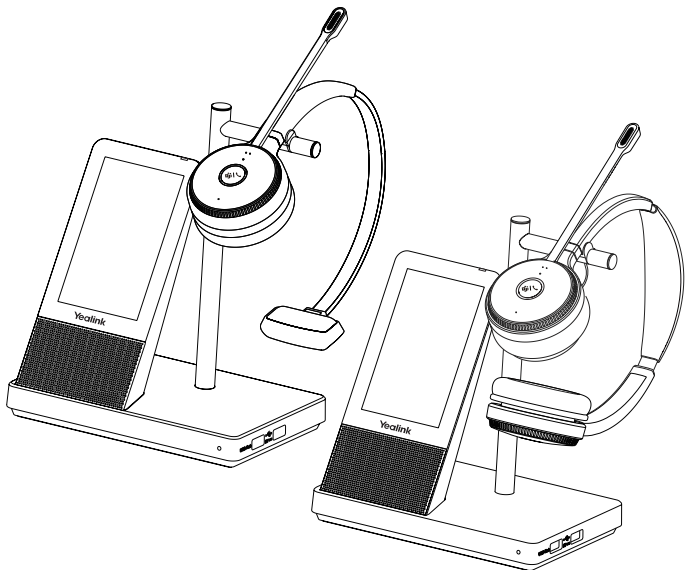

\* The pictures in this guide take the Teams version as an example.

English | Deutsch | Español | Français

Quick Start Guide  
V1.4

# Table of Contents

English .....	1
Deutsch .....	10
Español .....	19
Français .....	28

## All-in-one UC Workstation Redefine Your Workspace

The Yealink WH66 is the Industry-leading DECT wireless headset, with WH66 Dual and WH66 Mono two models, opening an entirely new form of desktop collaboration. Work seamlessly with major UC platforms and integrate natively with Yealink IP Phones. 4.0 inch (480 x 800) capacitive touch screen of base offers newly work experience, just one touch, all control. Act as a workstation, managing phone calls, connecting with multiple devices (desk phone/mobile phone/computer), charging mobile phone wirelessly, and even playing a speakerphone's role. Best of all, deploying such a multifunctional workstation only needs to plug directly. Easiest things to do, greatest convenience to enjoy.

- Acoustic Shield Technology
- Optima Audio Experience
- Touch Screen LCD
- Multiple Devices Connection
- Speakerphone Mode
- Built-in USB Hub
- Qi Wireless Charger
- Customizable Busylight

### All-in-One UC Workstation

Desktop collaboration boosts efficiency a lot especially when Working from Home, but it can be also annoyed that the desktop is very messy with multiple device cables. Take control of your desktop collaboration environment with WH66:

- Connect all devices you want with built-in Bluetooth and USB port.
- Expand PC's connectivity with 2-port USB hub.
- Control all calls on the 4.0 inch (480 x 800) capacitive touch screen by simply finger touch.
- Function as a hand-free phone, freeing from wearing headset.
- Charge mobile phone wirelessly and transform it into nice efficient conferencing device.

### Be Heard Crystal Clearly

With Yealink Acoustic Shield Technology, the two Microphones built in WH66 block the background noise automatically but ensure participant voice be heard clearly, greatly boost the communication efficiency.

### Interruption Free

Busylight is enabled in WH66. With the light on the headset or BLT60 on the desk turning red, people around you would know that you are on the phone, instead of interrupting you unknowingly. Just stay focused on conversation, for higher efficiency, for better collaboration.

# 1 Package Contents

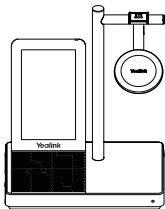

Base

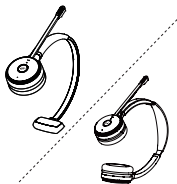

Mono/Dual Headset



Power Adapter



USB-A to USB-C USB  
Cable 1.0M



USB-A to USB-A USB  
Cable 1.0M



Quick Start Guide



BT50 (Optional)



Busylight BLT60  
(Optional)



Wireless Charger  
WHC60 (Optional)

## Note:

- We recommend that you use the included accessories, because other accessories may have compatibility issues that prevent them from working properly.
- The included USB-A to USB-C cable is specially provided for connecting the wireless charger WHC60, and connecting WH66 to a PC or to the compatible Yealink desk phone.

## 2 Connection

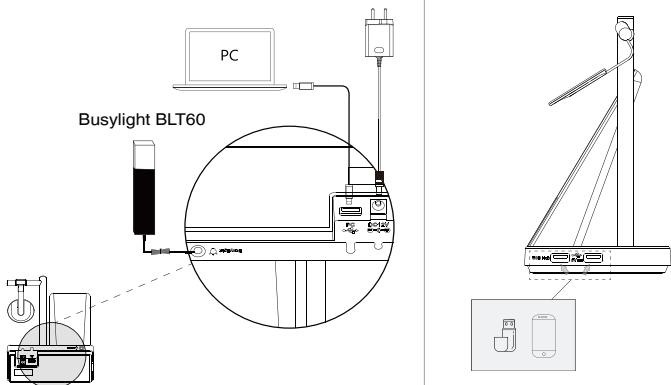

**Note:** Please make sure you connect the base to a DC power supply, not just the USB power supply. The included USB-A to USB-C cable cannot be used to connect other devices (for example, mobile device) to the USB hub port.

## 3 Charge the Headset

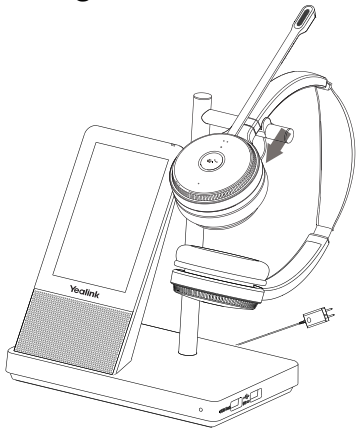

**Note:**

- In case the headset is under low battery for the initial use, dock it to the charging base for 30 minutes.
- For the initial use, the headset is successfully paired with the base when you dock it in the base.

## 4 Charge the Mobile Phone

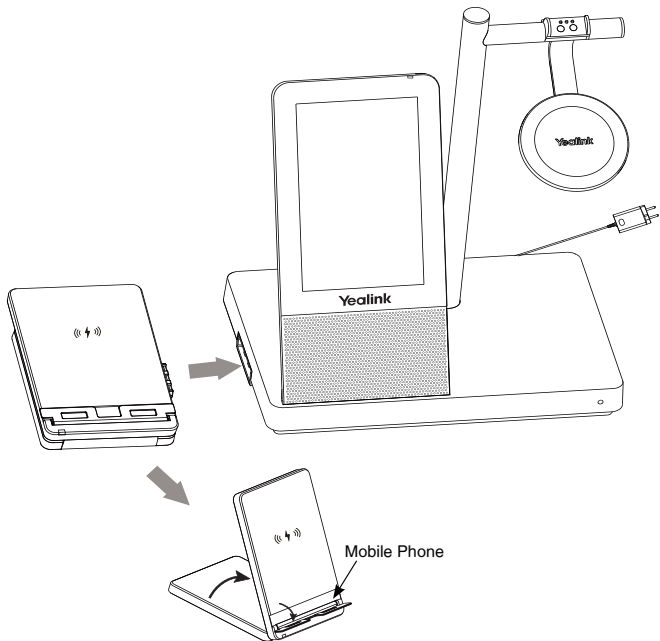

## 5 Wear the Headset

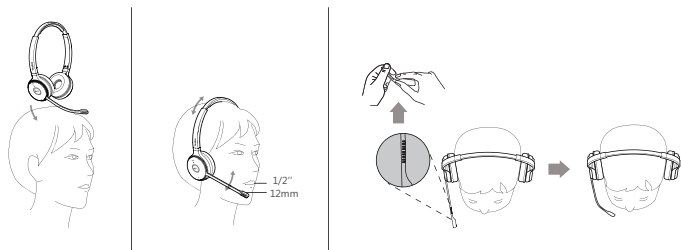

## 6 Replace Ear Cushions

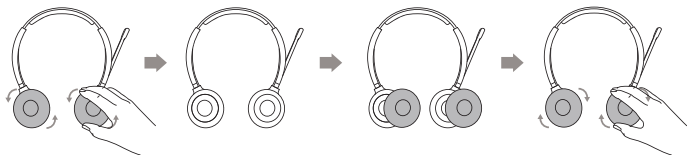

## 7 Usage

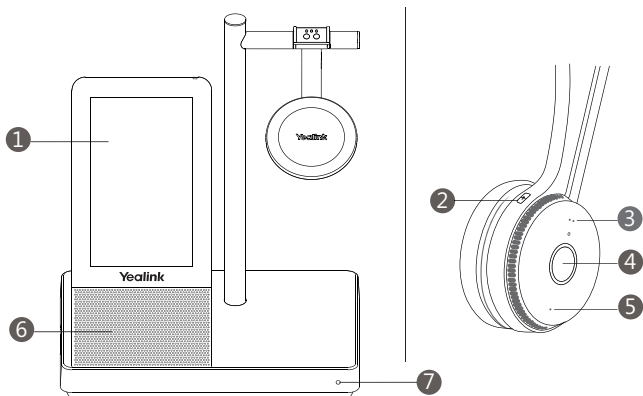

No.	Item	Action & Function
1	Touch Screen	<ul style="list-style-type: none"> <li>• Display the battery status, headset connection status, etc.</li> <li>• Select items and navigate menus.</li> <li>• Display call status and perform call control.</li> </ul>
2	Mute Button	Press to mute or unmute microphone.
3	Volume Up Button	Press to turn up volume.
4	Call Control Button	<ul style="list-style-type: none"> <li>• Press to answer or end a call.</li> <li>• Double-tap to reject a call.</li> <li>• Hold 2 seconds to activate Cortana (this requires Microsoft's support).</li> <li>• Press to invoke the Teams client in the idle state.</li> </ul>
5	Volume Down Button	Press to turn down volume.
6	Speaker	Provide hands-free (speakerphone) audio output.
7	Microphone	Provide hands-free (speakerphone) audio input.

**Note:** Before using the Teams functions, you should install the Microsoft Teams client on your PC.



# Software

## Yealink USB Connect

Yealink provides a USB device manager client - Yealink USB Connect, which you can use to personalize and manage your Yealink headsets.

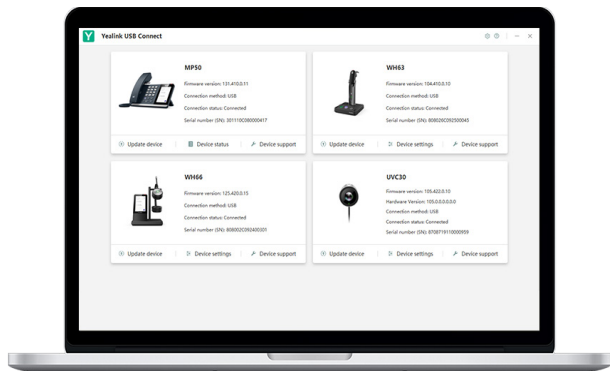

Download it from the Yealink website <https://www.yealink.com/product/yuc>.

# Regulatory Notices

## Operating Ambient Temperatures

- Operating temperature: +14 to 122°F (-10 to 50°C)
- Relative humidity: 5% to 90%, noncondensing
- Storage temperature: -22 to +160°F (-30 to +70°C)

## Warranty

Our product warranty is limited only to the unit itself, when used normally in accordance with the operating instructions and the system environment. We are not liable for damage or loss resulting from the use of this product, or for any claim from a third party. We are not liable for problems with Yealink device arising from the use of this product; we are not liable for financial damages, lost profits, claims from third parties, etc., arising from the use of this product.

## DC symbol

 is the DC voltage symbol.

## Restriction of Hazardous Substances Directive (RoHS)

This device complies with the requirements of the EU RoHS Directive. Statements of compliance can be obtained by contacting support@yealink.com.

## Safety Instructions

Save these instructions. Read these safety instructions before use!

The following basic safety precautions should always be followed to reduce risk of fire, electrical shock, and other personal injury.

### General Requirements

- Before you install and use the device, read the safety instructions carefully and observe the situation during operation.
- During the process of storage, transportation, and operation, please always keep the device dry and clean.
- During the process of storage, transportation, and operation, please avoid collision and crash of the device.
- Please attempt not to dismantle the device by yourself. In case of any discrepancy, please contact the appointed maintenance center for repair.
- Without prior written consent, no organization or individual is permitted to make any change to the structure or the safety design of the device. Yealink is under no circumstance liable to consequences or legal issues caused by such changes.
- Please refer to the relevant laws and statutes while using the device. Legal rights of others should be respected as well.

### Environmental Requirements

- Place the device at a well-ventilated place. Do not expose the device under direct sunlight.
- Keep the device dry and free of dust.
- Place the device on a stable and level platform.
- Please place no heavy objects on the device in case of damage and deformation caused by the heavy load.
- Keep at least 10 cm between the device and the closest object for heat dissipation.
- Do not place the device on or near any inflammable or fire-vulnerable object, such as rubber-made materials.
- Keep the device away from any heat source or bare fire, such as a candle or an electric heater.
- Keep the device away from any household appliance with strong magnetic field or electromagnetic field, such as a microwave oven or a refrigerator.

### Operating Requirements

- Do not let a child operate the device without guidance.
- Do not let a child play with the device or any accessory in case of accidental swallowing.
- Please use the accessories provided or authorized by the manufacturer only.
- The power supply of the device shall meet the requirements of the input voltage of the device. Please use the provided surge protection power socket only.
- Before plugging or unplugging any cable, make sure that your hands are completely dry.
- Do not spill liquid of any kind on the product or use the equipment near water, for example, near a bathtub, washbowl, kitchen sink, wet basement or near a swimming pool.

- Do not tread on, pull, or over-bend any cable in case of malfunction of the device.
- During a thunderstorm, stop using the device and disconnect it from the power supply. Unplug the power plug and the Asymmetric Digital Subscriber Line (ADSL) twisted pair (the radio frequency cable) to avoid lightning strike.
- If the device is left unused for a rather long time, disconnect it from the power supply and unplug the power plug.
- When there is smoke emitted from the device, or some abnormal noise or smell, disconnect the device from the power supply, and unplug the power plug immediately. Contact the specified maintenance center for repair.
- Do not insert any object into equipment slots that is not part of the product or auxiliary product.
- Before connecting a cable, connect the grounding cable of the device first. Do not disconnect the grounding cable until you disconnect all other cables.

## **Cleaning Requirements**

- Before cleaning the device, stop using it and disconnect it from the power supply.
- Use a piece of soft, dry and anti-static cloth to clean the device.
- Keep the power plug clean and dry. Using a dirty or wet power plug may lead to electric shock or other perils.

## **ENVIRONMENTAL RECYCLING**

### **Never dispose of the device with domestic waste**



Ask your Town Council about how to dispose of it in an environmentally friendly way. The cardboard box, plastic packaging and player components may be recycled in accordance with prevailing recycling regulations in your country.

### **Always adhere to prevailing regulations**

Those who fail to do so may be fined or prosecuted in accordance with the law. The crossed out garbage can that appears on the device means that when it has reached the end of its useful life, it should be taken to a special waste disposal centre and treated separately to general urban waste.

## **Troubleshooting**

The unit cannot supply power to Yealink device.

There is a bad connection with the plug.

1. Clean the plug with a dry cloth.
2. Connect it to another wall outlet.

The usage environment is out of operating temperature range.

1. Use in the operating temperature range.

The cable between the unit and the Yealink device is connected incorrectly.

1. Connect the cable correctly.

You cannot connect the cable properly.

1. You may have connected a wrong Yealink device.
2. Use the correct power supply.

Some dust, etc., may be in the port.

1. Clean the port.

Contact your dealer or authorized service facility for any further questions.

## **Contact Information**

YEALINK NETWORK TECHNOLOGY CO.,LTD.

309, 3rd Floor, No.16, Yun Ding North Road, Huli District, Xiamen City, Fujian, P.R.C

YEALINK (EUROPE) NETWORK TECHNOLOGY B.V.

Strawinskylaan 3127, Atrium Building, 8th floor, 1077ZX Amsterdam, The Netherlands

YEALINK (USA) NETWORK TECHNOLOGY CO., LTD.

999 Peachtree Street Suite 2300, Fulton, Atlanta, GA, 30309, USA

Made in China

## UC-Komplett-Arbeitsplatzsystem zur Neuausrichtung des Arbeitsbereichs

Der Yealink WH66 ist ein branchenführendes drahtloses DECT-Headset in den beiden Ausführungen WH66 Dual und WH66 Mono, mit dem eine vollkommen neue Form der Zusammenarbeit am Schreibtisch möglich wird. Ermöglicht reibungsloses Arbeiten mit einer bedeutenden UC-Plattform und lässt sich standardmäßig an IP-Telefone von Yealink anschließen. Der kapazitive Touchscreen mit 4" (480 x 800) der Basisstation sorgt für ein gänzlich neues Arbeitserlebnis, sodass der Anwender mit nur einer Berührung alles unter Kontrolle hat. Ermöglicht Einsatz als Arbeitsplatzsystem, Anrufverwaltung, Anschluss an mehrere Geräte (Tischtelefon/Mobiltelefon/Computer) sowie drahtloses Aufladen von Mobiltelefonen und spielt sogar als Freisprechanlage eine Rolle. Und das Beste ist, dass so ein multifunktionales Arbeitsplatzsystem einfach nur direkt eingesteckt werden muss. Einfachste Handhabung – größtmögliche Einsatzfreude.

- Acoustic-Shield-Technologie
- Optimales Audioerlebnis
- LCD-Touchscreen
- Anschluss mehrerer Geräte
- Freisprechmodus
- Integrierter USB-Hub
- Drahtloses Qi-Ladegerät
- Anpassbares Busylight

### UC-Komplett-Arbeitsplatzsystem

Zusammenarbeit am Schreibtisch sorgt insbesondere beim Arbeiten von Zuhause aus für erheblich mehr Effizienz, wobei es jedoch auch ärgerlich sein kann, wenn der Tisch unaufgeräumt ist und zahlreiche Gerätekabel herumliegen. Mehr Kontrolle bei der Zusammenarbeit am Schreibtisch mit dem WH66:

- Anschluss aller gewünschten Geräte durch integrierten Bluetooth- und USB-Anschluss.
- Erweiterung der PC-Anbindung durch USB-Hub mit 2 Anschlüssen.
- Steuerung aller Anrufe über den kapazitiven Touchscreen mit 4" (480 x 800) durch einfache Fingerberührung.
- Lässt sich als Freihandtelefon verwenden, wodurch das Tragen eines Headsets entfällt.
- Das drahtlose Aufladen von Mobiltelefonen macht es zu einem schönen und leistungsfähigen Konferenzgerät.

### Kristallklares Hören

Mit den beiden mit der Acoustic Shield-Technologie von Yealink ausgestatteten WH66-integrierten Mikrofonen werden Hintergrundgeräusche automatisch unterdrückt, während die Stimme des Teilnehmers weiter klar zu hören ist, wodurch die Kommunikation entscheidend verbessert wird.

### Unterbrechungsfrei

Der WH66 ist Busylight-fähig. Leuchtet die Anzeige am Headset bzw. BLT60 auf dem Tisch rot, wird deutlich, dass der Anwender telefoniert und nicht unwissentlich unterbrochen werden sollte. Er kann sich weiter auf sein Gespräch konzentrieren, was für effizienteres Arbeiten und eine bessere Zusammenarbeit sorgt.

# 1 Verpackungsinhalt

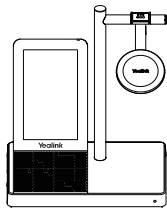

Basis

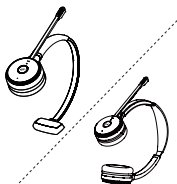

Mono-/Dual-  
Headset



Netzgerät



1,0 m langes USB-  
Kabel zum Verbinden  
von USB-A und USB-C



1,0 m langes USB-  
Kabel zum Verbinden  
von USB-A und USB-A



Kurzanleitung



BT50 (optional)



B u s y l i g h t  
BLT60 (optional)



Drahtloses  
Ladegerät  
WHC60 (optional)

## Hinweis:

- Wir empfehlen, das im Lieferumfang enthaltene Zubehör zu verwenden, da bei anderem Zubehör Kompatibilitätsprobleme auftreten können, die eine ordnungsgemäße Funktion verhindern.
- Mit dem enthaltenen Kabel zum Verbinden von USB-A und USB-C können das drahtlose Ladegerät WHC60 und das WH66 gezielt an einen PC oder das kompatible Yealink-Tischtelefon angeschlossen werden.

## 2 Verbindung

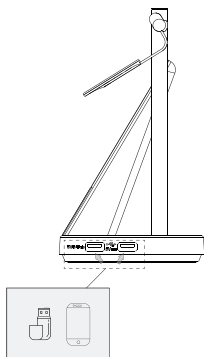
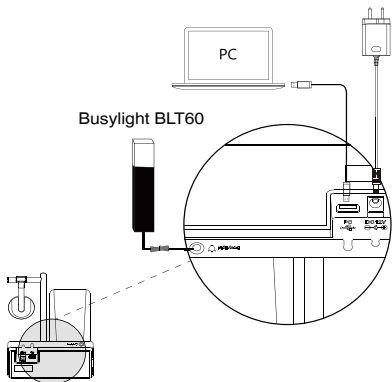

**Hinweis:** Die Basisstation sollte stets an eine Gleichstrom- und nicht nur die USB-Stromversorgung angeschlossen werden. Das Verbinden anderer (bspw. mobiler) Geräte mit dem USB-Hub-Anschluss ist damit jedoch nicht möglich.

## 3 Aufladen des Headsets

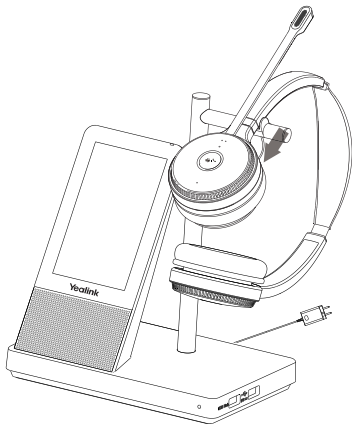

**Hinweis:**

- Weist das Headset bei der Ingebrauchnahme einen niedrigen Akkustand auf, sollte es 30 Min. lang an die Ladestation angeschlossen werden.
- Beim erstmaligen Einsatz wird das Headset beim Anschließen an die Basisstation richtig mit dieser gekoppelt.

## 4 Aufladen des Mobiltelefons

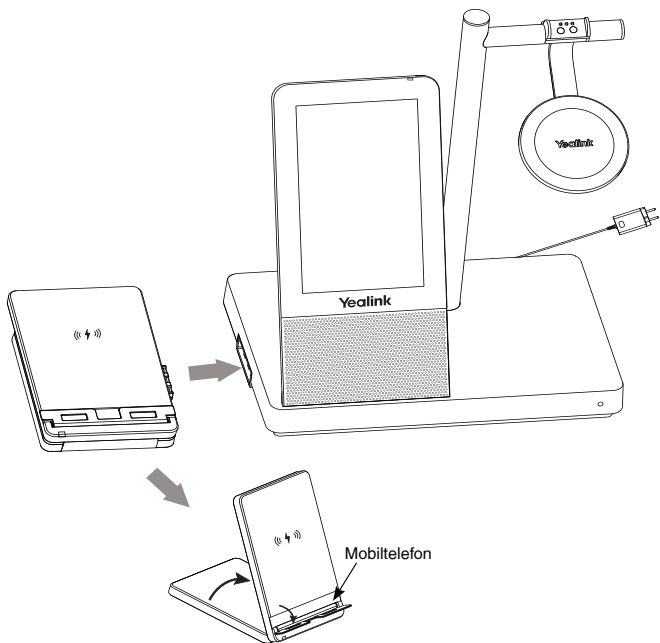

## 5 Tragen des Headsets

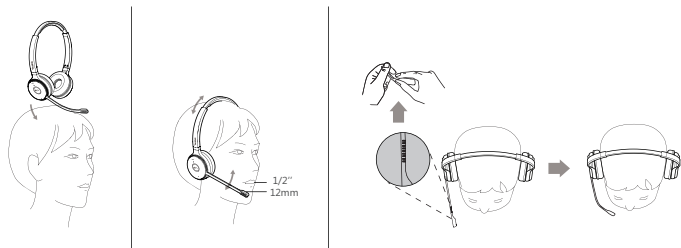

## 6 Austauschen der Ohrpolster

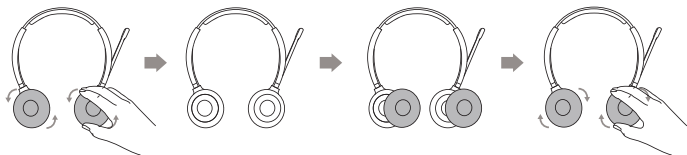



# 7 Verwendung

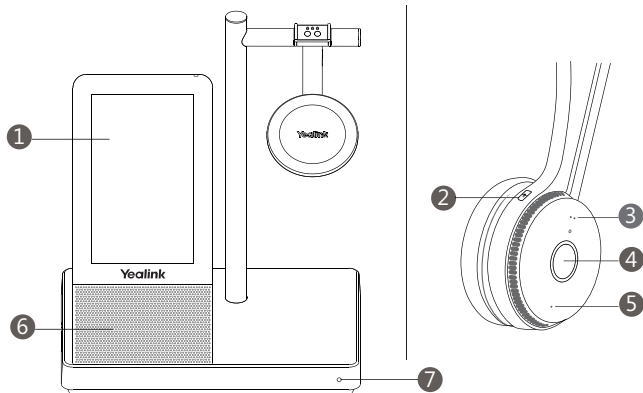

Nr.	Artikel	Maßnahme & Funktion
1	Touch Screen	<ul style="list-style-type: none"> <li>• Anzeige des Akkustands, Headset-Verbindungsstatus usw.</li> <li>• Auswahl von Menüpunkten und Navigieren in Menüs.</li> <li>• Anzeige des Anrufstatus und Anrufsteuerung.</li> </ul>
2	Taste „Stummschaltung“	Drücken Sie diese Taste, um das Mikrofon stummzuschalten oder wieder einzuschalten.
3	Lautstärkeerhöhungstaste	Taste drücken, um Lautstärke zu erhöhen.
4	Anrufsteuerungstaste	<ul style="list-style-type: none"> <li>• Taste drücken, um einen Anruf anzunehmen oder zu beenden.</li> <li>• Doppelt tippen, um einen Anruf abzulehnen.</li> <li>• 2 Sekunden gedrückt halten, um Cortana einzuschalten (nur mit Microsoft-Hilfe möglich).</li> <li>• Taste drücken, um Teams-Client im Standby-Modus aufzurufen.</li> </ul>
5	Lautstärkeverringeringstaste	Taste drücken, um Lautstärke zu verringern.
6	Lautsprecher	Freihandsteuerung (Freisprechanlage) des Audioausgangs.
7	Mikrofon	Freihandsteuerung (Freisprechanlage) des Audioeingangs.

**Hinweis:** Vor der Verwendung von Teams-Funktionen sollte der Microsoft-Teams-Client auf dem PC installiert werden.

# Software

## Yealink USB Connect

Mit Yealink USB Connect, dem USB-Geräteverwalter-Client von Yealink, lassen sich Yealink-Headsets personalisieren und verwalten.

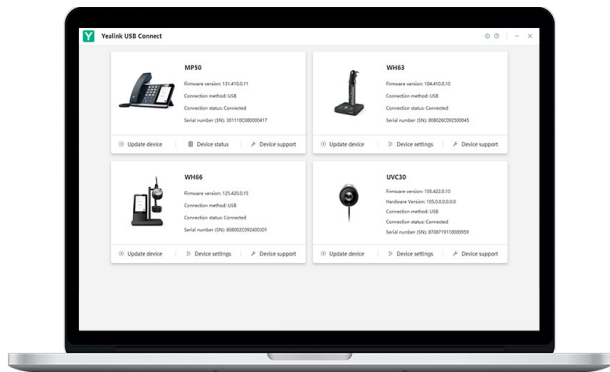

Download über die Yealink-Homepage: <https://www.yealink.com/product/yuc>.

# Sicherheitshinweise

## Betriebsumgebungstemperaturen

- Betriebstemperatur: -10 bis 50 °C
- Relative Luftfeuchtigkeit: 5 % bis 90 %, nicht kondensierend
- Lagertemperatur: -30 bis + 70 °C

## Garantie

Unsere Produktgarantie ist auf das Gerät selbst beschränkt, wenn es normal und gemäß den Betriebsanweisungen und der Systemumgebung verwendet wird. Wir sind weder für Schäden oder Verluste haftbar, die aus der Verwendung dieses Produkts entstehen, noch für Ansprüche eines Dritten. Wir sind nicht haftbar für Probleme mit dem Yealink Gerät, die aus der Verwendung dieses Produkts entstehen. Wir sind nicht haftbar für finanzielle Schäden, Gewinnverluste, Ansprüche Dritter etc., die aufgrund der Verwendung dieses Produkts entstehen.

## Symbol DC

— ist das Symbol für DC-Spannung.

## Richtlinie zur Beschränkung der Verwendung bestimmter gefährlicher Stoffe in Elektro- und Elektronikgeräten (RoHS)

Das Gerät erfüllt die Anforderungen der RoHS-Richtlinie der EU. Für Bestätigungen der Einhaltung können Sie sich an [support@yealink.com](mailto:support@yealink.com) wenden.

## Sicherheitshinweise

Bewahren Sie diese Anweisungen auf. Lesen Sie diese Sicherheitshinweise vor der Verwendung!

Die folgenden grundlegenden Vorsichtsmaßnahmen müssen zur Vermeidung von Bränden, Stromschlag und anderen Verletzungen immer befolgt werden.

### Allgemeine Vorschriften

- Lesen Sie vor der Installation und Verwendung des Geräts die Sicherheitshinweise sorgfältig durch und beobachten Sie die Situation im Betrieb.
- Halten Sie das Gerät während der Lagerung, dem Transport und dem Betrieb stets sauber und trocken.
- Vermeiden Sie während der Lagerung, dem Transport und dem Betrieb stets Zusammenprallen und Stürze des Geräts.
- Versuchen Sie nicht das Gerät eigenständig zu demontieren. Wenden Sie sich im Falle von Mängeln an das zuständige Wartungszentrum für eine Reparatur.
- Ohne vorherige schriftliche Zustimmung dürfen weder Unternehmen noch Einzelpersonen Änderungen an der Struktur oder dem Sicherheitskonzept des Geräts vornehmen. Yealink übernimmt unter keinen Umständen die Haftung für Folgen oder Rechtsansprüche, die auf solche Änderungen zurückzuführen sind.
- Beachten Sie bitte die entsprechenden Gesetze und Vorschriften bei der Verwendung des Geräts. Die gesetzlichen Rechte Dritter müssen ebenfalls beachtet werden.

### Umweltvorschriften

- Stellen Sie das Gerät an einem gut belüfteten Ort auf. Setzen Sie das Gerät nicht direkter Sonneneinstrahlung aus.
- Halten Sie das Gerät trocken und frei von Staub.
- Stellen Sie das Gerät auf einen stabilen, ebenen Untergrund.
- Bitte legen Sie keine schweren Gegenstände auf das Gerät, da Beschädigung und Verformungen durch zu hohe Last möglich sind.
- Halten Sie mindestens 10 cm Abstand zwischen dem Gerät und dem nächsten Objekt ein, um die Wärmeabfuhr zu gewährleisten.
- Stellen Sie das Gerät nicht auf oder in der Nähe von entflammaren oder brandgefährdeten Objekten wie Gummimaterialien auf.
- Halten Sie das Gerät fern von Hitzequellen und offenem Feuer, wie Kerzen oder einer elektrischen Heizung.
- Halten Sie das Gerät fern von jedem Haushaltsgerät mit starkem Magnetfeld oder Elektromagnetfeld, z.B. einem Mikrowellenherd oder einem Kühlschrank.

### Betriebsvorschriften

- Lassen Sie das Gerät nicht ohne Aufsicht durch ein Kind verwenden.
- Lassen Sie kein Kind mit dem Gerät oder einem Zubehörteil spielen, da Kleinteile verschluckt werden können.
- Bitte verwenden Sie ausschließlich Zubehör, das vom Hersteller bereitgestellt oder genehmigt wurde.
- Die Stromversorgung des Geräts muss den Anforderungen der Eingangsspannung des Gerätes entsprechen. Bitte verwenden Sie ausschließlich den bereitgestellten Überspannungsschutz an der Steckdose.
- Achten Sie vor dem Anschließen oder Abziehen des Kabels darauf, dass Ihre Hände vollständig trocken sind.

- Verschütten Sie keine Flüssigkeiten auf das Gerät und verwenden Sie es nicht in der Nähe von Wasser, beispielsweise in der Nähe einer Badewanne, Waschschüssel, einem Spülbecken, in einem feuchten Keller oder in der Nähe eines Schwimmbeckens.
- Treten Sie nicht auf das Kabel, ziehen und verbiegen Sie es nicht, da es dadurch zu einer Fehlfunktion des Geräts kommen kann.
- Schalten Sie das Gerät bei Gewitter aus und trennen Sie es von der Stromversorgung. Ziehen Sie das Netzkabel und das ADSL-Twisted-Pair-Kabel (Festnetzkabel) zur Vermeidung eines Blitzschlags.
- Wenn das Gerät längere Zeit ungenutzt bleibt, trennen Sie es von der Stromversorgung und ziehen Sie den Netzstecker.
- Wenn Rauch oder ungewöhnliche Geräusche oder Gerüche aus dem Gerät austreten, trennen Sie das Gerät sofort von der Stromversorgung und ziehen Sie das Netzkabel. Wenden Sie sich an das angegebene Wartungszentrum für eine Reparatur.
- Führen Sie keine Gegenstände in Einschübe oder Anschlussöffnungen des Geräts ein, die kein Bestandteil des Produktes oder ein Zubehörteil sind.
- Schließen Sie zuerst das Erdungskabel des Geräts an, bevor Sie ein Kabel anschließen. Trennen Sie das Erdungskabel nicht, bis nicht alle anderen Kabel entfernt wurden.

### **Reinigungsvorschriften**

- Bevor Sie das Gerät reinigen, schalten Sie es aus und trennen Sie es von der Stromversorgung.
- Verwenden Sie ein Stück trockenes, weiches und antistatisches Tuch zum Reinigen des Geräts.
- Halten Sie das Netzkabel sauber und trocken. Über einen schmutzigen oder nassen Netzstecker kann es zu einem elektrischen Schlag oder anderen Gefahren kommen.

### **UMWELTFREUNDLICHE VERWERTUNG**

**Entsorgen Sie das Gerät nicht mit dem Hausmüll.**

Erkundigen Sie sich bei Ihrer Stadtverwaltung, wie Sie das Gerät umweltfreundlich entsorgen können. Pappkarton, Kunststoffverpackung und Bauteile des Gerätes können im Einklang mit den geltenden Vorschriften in Ihrem Land verwertet werden.



**Halten Sie stets die geltenden Vorschriften ein.**

Deren Nichtbeachtung kann eine Buße oder Verfolgung gemäß dem geltenden Recht nach sich ziehen. Die durchgestrichene Mülltonne auf dem Gerät bedeutet, dass das Gerät am Ende seiner Nutzungsdauer zu einer speziellen Elektroschrottsammelstelle gebracht und vom Hausmüll gesondert verarbeitet werden muss.

### **Fehlerbehebung**

Die Einheit kann das Yealink Gerät nicht mit Strom versorgen.  
Es gibt Probleme mit dem Steckeranschluss.

1. Reinigen Sie den Stecker mit einem trockenen Tuch.
  2. Schließen Sie ihn an einer anderen Steckdose an.
- Die Umgebungstemperatur liegt oberhalb des Betriebstemperaturbereichs.

1. Verwenden Sie die Einheit innerhalb des Betriebstemperaturbereichs.  
Das Kabel zwischen der Einheit und dem Yealink Gerät ist nicht richtig angeschlossen.

1. Schließen Sie das Kabel richtig an.  
Das Kabel lässt sich nicht richtig anschließen.
1. Sie haben möglicherweise ein falsches Yealink Gerät angeschlossen.

2. Verwenden Sie die richtige Stromversorgung.  
Es befindet sich möglicherweise Staub etc. im Port.

1. Reinigen Sie den Port.

Setzen Sie sich bei weiteren Fragen mit Ihrem Händler oder Ihrer anerkannten Servicestelle in Verbindung.

### **Kontaktinformationen des Ansprechpartners**

**YEALINK NETWORK TECHNOLOGY CO., LTD.**

309, 3rd Floor, No. 16, Yun Ding North Road, Huli District, Xiamen City, Fujian, VR China

**YEALINK (EUROPE) NETWORK TECHNOLOGY B.V.**

Strawinskylaan 3127, Atrium Building, 8th floor, 1077ZX Amsterdam, Niederlande

**YEALINK (USA) NETWORK TECHNOLOGY CO., LTD.**

999 Peachtree Street Suite 2300, Fulton, Atlanta, GA, 30309, USA

Hergestellt in China

## Estación de trabajo UC todo en uno. Redefina su espacio de trabajo

Yealink WH66 es el auricular inalámbrico DECT líder en la industria, con dos modelos WH66 Dual y WH66 Mono, lo que abre una forma completamente nueva de colaboración de escritorio. Trabaje sin problemas con las principales plataformas de UC e integre de forma nativa con los teléfonos IP de Yealink. La pantalla táctil capacitiva de 4.0 pulgadas (480 x 800) de la base ofrece una nueva experiencia de trabajo, con solo un toque, todo el control. Actúe como una estación de trabajo, gestione las llamadas telefónicas, conecte con varios dispositivos (teléfono de escritorio / teléfono móvil / ordenador), cargue el teléfono móvil de forma inalámbrica e incluso desempeñe la función de altavoz. Lo mejor de todo es que la implementación de una estación de trabajo tan multifuncional solo necesita conectarse directamente. Las cosas más fáciles de hacer, la mayor comodidad para disfrutar.

- Tecnología Acoustic Shield
- Experiencia de audio Óptima
- LCD de pantalla táctil
- Conexión de varios dispositivos
- Modo de altavoz
- Hub USB integrado
- Cargador inalámbrico Qi
- Luz de ocupado personalizable

### Estación de trabajo UC todo en uno

La colaboración en el escritorio aumenta mucho la eficiencia, especialmente cuando se trabaja desde casa, pero esto también puede resultar molesto si el escritorio está muy desordenado con los cables del dispositivo. Tome el control de su entorno de colaboración de escritorio con WH66:

- Conecte todos los dispositivos que desee con Bluetooth y puerto USB integrados.
- Amplíe la conectividad del PC con un hub USB de 2 puertos.
- Controle todas las llamadas en la pantalla táctil capacitiva de 4.0 pulgadas (480 x 800) con solo tocar con el dedo.
- Funciona como un teléfono manos libres, sin necesidad de usar auriculares.
- Cargue el teléfono móvil de forma inalámbrica y conviértalo en un dispositivo de conferencias eficiente y agradable.

### Sea escuchado con claridad

Con la tecnología Yealink Acoustic Shield, los dos micrófonos incorporados en WH66 bloquean el ruido de fondo automáticamente pero aseguran que la voz de los participantes se escuche con claridad, lo que aumenta en gran medida la eficiencia de la comunicación.

### Libre de interrupciones

La luz de ocupado está habilitada en WH66. Con la luz del auricular o BLT60 en el escritorio encendiéndose en rojo, las personas a tu alrededor sabrán que estás hablando por teléfono, en lugar de interrumpirte sin saberlo. Simplemente manténgase enfocado en la conversación, para una mayor eficiencia, para una mejor colaboración.

# 1 Contenido de la caja

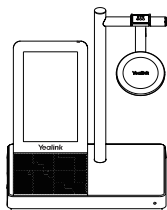

Base

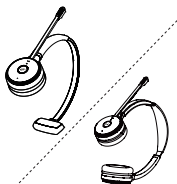

Auriculares mono /  
dual



Adaptador  
eléctrico



Cable USB-A a USB-C  
de 1.0M



Cable USB-A a USB-A  
de 1,0 M



Guía de inicio  
rápido



BT50 (opcional)



Luz de ocupado  
BLT60 (opcional)



Cargador  
inalámbrico  
WHC60 (opcional)

## Nota:

- Le recomendamos que utilice los accesorios incluidos, ya que otros accesorios pueden tener problemas de compatibilidad que impidan que funcionen correctamente.
- El cable USB-A a USB-C incluido se proporciona especialmente para conectar el cargador inalámbrico WHC60 y conectar el WH66 a un PC o un teléfono de escritorio Yealink compatible.

## 2 Conexión

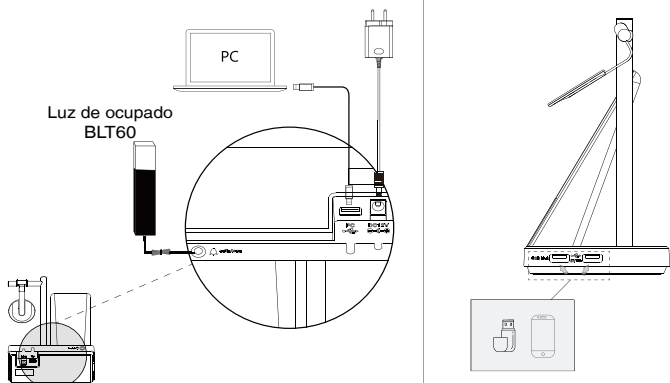

## 3 Cargue el auricular

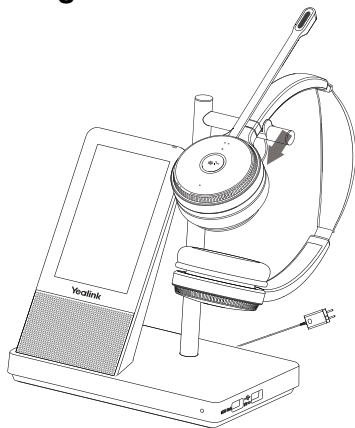

### Nota:

- En caso de que el auricular tenga poca batería para el uso inicial, conéctelo a la base de carga durante 30 minutos.
- Para el uso inicial, el auricular se emparejará correctamente con la base cuando lo acople en la base.

## 4 Cargue el teléfono móvil

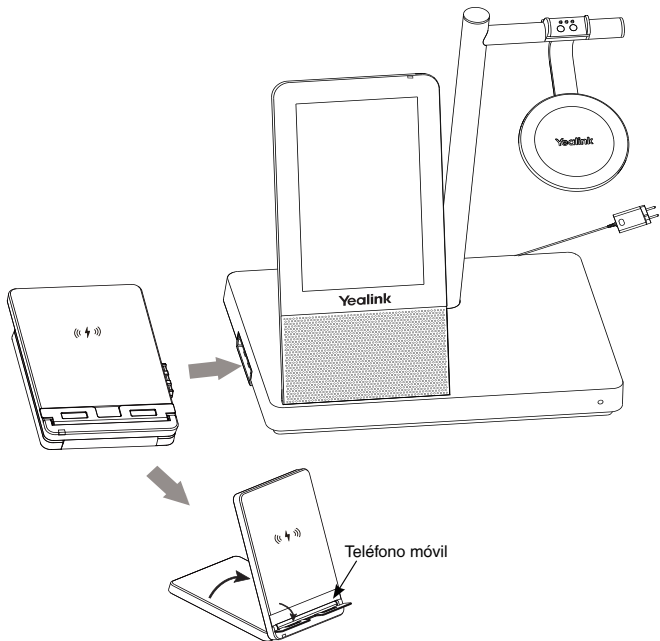



## 5 Use el auricular

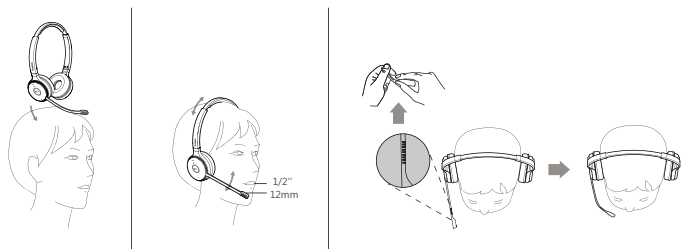

## 6 Reemplace las almohadillas para los oídos

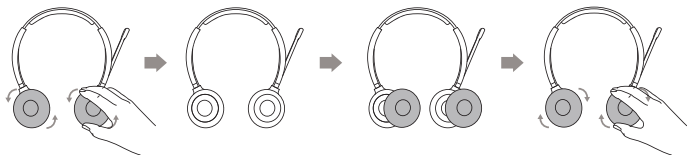

## 7 Uso

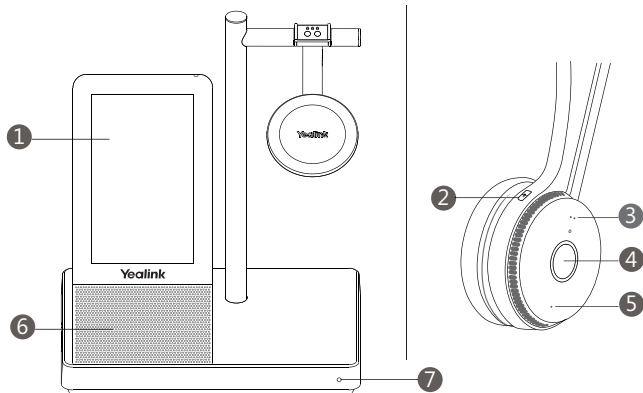

No.	Artículo	Acción y función
1	Pantalla táctil	<ul style="list-style-type: none"> <li>Muestra el estado de la batería, el estado de la conexión de los auriculares, etc.</li> <li>Seleccione los ítems y navegue por los menús.</li> <li>Muestra el estado de la llamada y realiza el control de la llamada.</li> </ul>
2	Botón Mute	Pulse para silenciar o activar el micrófono.
3	Botón de subir volumen	Presione para subir el volumen.
4	Botón de control de llamada	<ul style="list-style-type: none"> <li>Presione para responder o finalizar una llamada.</li> <li>Toque dos veces para rechazar una llamada.</li> <li>Mantenga presionado 2 segundos para activar Cortana (esto requiere el apoyo de Microsoft).</li> <li>Presione para invocar al cliente de Teams en estado inactivo.</li> </ul>
5	Botón para bajar el volumen	Presione para bajar el volumen.
6	Altavoz	Proporciona salida de audio de manos libres (altavoz).
7	Micrófono	Proporciona entrada de audio de manos libres (altavoz).

**Nota:** Antes de usar las funciones de Teams, debe instalar el cliente de Microsoft Teams en su PC.

# Software

## Yealink USB Connect

Yealink proporciona un software para la administración de dispositivos USB, Yealink USB Connect, que puede usarse para personalizar y administrar sus auriculares Yealink.

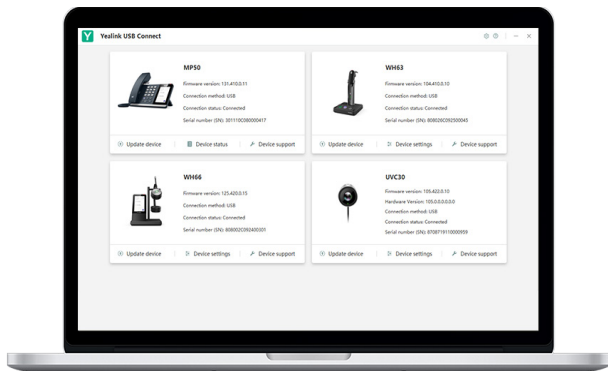

Descárguelo del sitio web de Yealink <https://www.yealink.com/product/yuc>.

# Instrucciones de seguridad

## Temperatura ambiente de funcionamiento

- Temperatura de funcionamiento: +14 to 122°F (-10 to 50°C)
- Humedad relativa: 5% to 90%, sin condensación
- Temperatura de almacenaje: -22 to +160°F (-30 to +70°C)

## Garantía

La garantía del producto está limitada solo a la unidad, cuando se usa normalmente de acuerdo con las instrucciones de operación y el entorno del sistema. No somos responsables por daños o pérdidas resultantes del uso de este producto, o por cualquier reclamo de un tercero. No nos hacemos responsables de los problemas con el dispositivo Yealink que surjan del uso de este producto; No nos hacemos responsables de los daños financieros, pérdidas de beneficios, reclamaciones de terceros, etc., que surjan del uso de este producto.

## Símbolo CC

⎓ Es el símbolo de voltaje de CC.

## Directiva de Restricción de Sustancias Peligrosas (RoHS)

Este dispositivo cumple con los requisitos de la directiva RoHS de la UE. Las declaraciones de cumplimiento se pueden obtener contactando a support@yealink.com.

## Instrucciones de seguridad

Conserve estas instrucciones. ¡Lea estas instrucciones de seguridad antes de usar el dispositivo!

Las siguientes instrucciones básicas de seguridad deben respetarse siempre para reducir el riesgo de incendio, descarga eléctrica y otras lesiones personales.

### Requisitos generales

- Lea detenidamente estas instrucciones de seguridad antes de instalar y usar el dispositivo y controle la situación durante el funcionamiento.
- Mantenga siempre el dispositivo seco y limpio durante el proceso de almacenaje, transporte y funcionamiento.
- Evite golpes y sacudidas en el dispositivo durante el proceso de almacenaje, transporte y funcionamiento.
- No desmonte el dispositivo por su cuenta. En caso de fallos, póngase en contacto con el centro de mantenimiento designado para su reparación.
- No se permite hacer modificaciones en la estructura ni el diseño de seguridad del dispositivo sin previo consentimiento por escrito. Yealink no será responsable bajo ninguna circunstancia de las consecuencias o problemas legales derivados de dichas modificaciones.
- Consulte las leyes y estatutos pertinentes cuando use el dispositivo. También deben respetarse los derechos legales de terceros.

### Requisitos ambientales

- Coloque el dispositivo en un lugar bien ventilado. No exponga el dispositivo a la luz del sol directa.
- Mantenga el dispositivo seco y libre de polvo.
- Coloque el dispositivo sobre una plataforma estable y nivelada.
- No coloque objetos pesados sobre el dispositivo para evitar daños o deformaciones causadas por el peso.
- Deje al menos 10 cm de distancia entre el dispositivo y los objetos más cercanos para facilitar la disipación del calor.
- No coloque el dispositivo encima o cerca de objetos inflamables o vulnerables al fuego, como materiales hechos de goma.
- Mantenga el dispositivo alejado de fuentes de calor o fuego vivo, como velas o radiadores eléctricos.
- Mantenga el dispositivo alejado de aparatos domésticos con campos magnéticos o electromagnéticos intensos, como hornos microondas o neveras.

### Requisitos de funcionamiento

- No permita que los niños utilicen el dispositivo sin supervisión.
- No permita que los niños jueguen con el dispositivo ni sus accesorios para evitar asfixia accidental.
- Utilice únicamente los accesorios suministrados o autorizados por el fabricante.
- La alimentación eléctrica debe cumplir los requisitos de voltaje de entrada del dispositivo. Utilice únicamente una toma de corriente con protección contra sobretensiones.
- Asegúrese de tener las manos completamente secas antes de enchufar o desenchufar los cables.

- No derrame líquidos de ningún tipo sobre el producto ni use el equipo cerca de agua, por ejemplo, cerca de una bañera, palangana, fregadero, sótanos húmedos o piscinas.
- No pise, estire ni retuerza los cables para evitar fallos del dispositivo.
- En caso de tormenta, deje de usar el aparato y desenchúfelo de la alimentación eléctrica. Desenchufe la clavija eléctrica y el cable de par trenzado (el cable de radiofrecuencia) de la línea de abonado digital simétrica (ADSL, por sus siglas en inglés) para evitar rayos.
- Si deja el dispositivo sin utilizar durante mucho tiempo, desconéctelo de la alimentación eléctrica y desenchufe la clavija eléctrica.
- Si sale humo del dispositivo o ruidos u olores anormales, desconecte el dispositivo de la alimentación eléctrica y desenchufe la clavija eléctrica inmediatamente. Póngase en contacto con el centro de mantenimiento designado para su reparación.
- o introduzca ningún objeto que no forme parte del producto o de los accesorios en las ranuras del equipo.
- Antes de conectar un cable, conecte el cable de toma de tierra del dispositivo. No desconecte el cable de toma de tierra hasta que haya desconectado los demás cables.

### Requisitos de limpieza

- Antes de limpiar el dispositivo, deje de utilizarlo y desconéctelo de la alimentación eléctrica.
- Utilice un trapo suave, seco y antiestático para limpiar el dispositivo.
- Mantenga el enchufe eléctrico limpio y seco. Si usa un enchufe eléctrico sucio o húmedo podría provocar una descarga eléctrica y otros peligros.

### RECICLAJE AMBIENTAL

#### Nunca deseche el equipo con los residuos domésticos

Pregunte en su ayuntamiento cómo desecharlo de forma respetuosa con el medio ambiente. Se debe reciclar la caja de cartón, el embalaje de plástico y los componentes en conformidad con la normativa de reciclaje vigente en su país.



#### Respete siempre la normativa vigente

En caso de incumplirla, podría ser multado o procesado en cumplimiento de la ley. El cubo de basura tachado que aparece en el producto indica que debe llevarse a un centro de eliminación de residuos especiales y debe tratarse por separado de los residuos urbanos al final de su vida útil.

### Problemas y soluciones

La fuente de alimentación no alimenta al dispositivo de Yealink.

Hay una mala conexión con el enchufe.

1. Limpie el enchufe con un trapo seco.
2. Conecte a una toma de pared diferente.

La temperatura del entorno está fuera del rango de temperatura de funcionamiento.

1. Asegúrese de que la temperatura del entorno está dentro de los límites permitidos.

El cable entre la unidad y el dispositivo de Yealink no está conectado correctamente.

1. Conecte el cable correctamente.

El cable no se puede conectar correctamente.

1. Es posible que haya conectado un dispositivo incorrecto.
2. Utilice la fuente de alimentación correcta.

El puerto está sucio.

1. Limpie el puerto

Póngase en contacto con su distribuidor o centro de atención autorizados para cualquier consulta.

## Información de Contacto

YEALINK NETWORK TECHNOLOGY CO.,LTD.

309, 3rd Floor, No.16, Yun Ding North Road, Huli District, Xiamen City, Fujian, P.R.C

YEALINK (EUROPE) NETWORK TECHNOLOGY B.V.

Strawinskylaan 3127, Atrium Building, 8th floor, 1077ZX Amsterdam, The Netherlands

YEALINK (USA) NETWORK TECHNOLOGY CO., LTD.

999 Peachtree Street Suite 2300, Fulton, Atlanta, GA, 30309, USA

Made in China

## UC Workstation tout-en-un - Redéfinissez votre espace de travail

Le Yealink WH66 est le casque sans fil DECT leader du secteur. Avec les modèles WH66 Dual et WH66 Mono, il offre une toute nouvelle forme de collaboration de bureau. Parfaitement compatible avec les plates-formes de communications unifiées, il s'intègre en mode natif avec les téléphones IP Yealink. L'écran tactile capacitif de 4,0 pouces (480 × 800) de la base offre une nouvelle expérience de travail, pour tout contrôler d'une simple pression. Il joue le rôle de poste de travail, gérant les appels téléphoniques, se connectant à plusieurs appareils (téléphone de bureau/téléphone mobile/ordinateur), chargeant les téléphones mobiles sans fil, et jouant même le rôle de haut-parleur. Cerise sur le gâteau, cette station de travail multifonctionnelle fonctionne directement dès que vous la branchez. Les choses deviennent plus simples, avec un plus grand confort pour l'utilisateur.

- Technologie Acoustic Shield
- Mode Haut-parleur
- Expérience audio Optima
- Concentrateur USB intégré
- Écran tactile LCD
- Chargeur sans fil Qi
- Connexion à plusieurs appareils
- Busylight personnalisable

### UC Workstation tout-en-un

La collaboration de bureau favorise l'efficacité, surtout pour le travail à domicile, mais les bureaux peuvent vite se retrouver en désordre avec les câbles de plusieurs périphériques. Prenez le contrôle de votre environnement de collaboration de bureau avec le WH66 :

- Connectez tous les appareils que vous souhaitez avec les ports Bluetooth et USB intégrés.
- Développez la connectivité PC avec le concentrateur USB à 2 ports.
- Contrôlez tous les appels sur l'écran tactile capacitif de 4,0 pouces (480 × 800) d'un simple toucher du doigt.
- Fonctionne comme un téléphone mains libres, vous évitant d'avoir à porter un casque.
- Chargez votre téléphone mobile sans fil et transformez-le en un dispositif de conférence efficace.

### Faites-vous entendre clairement

Bénéficiant de la technologie Yealink Acoustic Shield, les deux microphones intégrés dans WH66 bloquent le bruit de fond automatiquement, mais assurent que la voix des participants s'entend clairement, ce qui améliore considérablement l'efficacité de la communication.

### Sans interruption

Busylight est activé dans le WH66. Lorsque la lumière sur le casque ou le BLT60 sur le bureau s'éclaire en rouge, les gens autour de vous savent que vous êtes au téléphone, et évitent ainsi de vous interrompre involontairement. Vous pouvez vous concentrer sur la conversation, ce qui permet une plus grande efficacité et une meilleure collaboration.

# 1 Contenu de la boîte

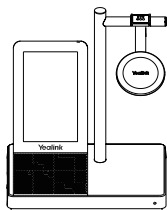

Base

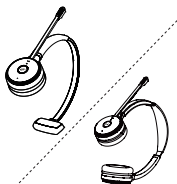

Casque Mono/Dual



Adaptateur  
d'alimentation



Câble USB-A vers  
USB-C 1,0 m



Câble USB-A vers  
USB-A 1,0 m



Guide de  
démarrage rapide



BT50 (facultatif)



Busylight BLT60  
(en option)



Chargeur sans fil  
WHC60 (en option)

## Remarque :

- Nous vous recommandons d'utiliser les accessoires inclus, car d'autres accessoires peuvent présenter des problèmes de compatibilité qui les empêcheront de fonctionner correctement.
- Le câble USB-A vers USB-C inclus est spécialement prévu pour la connexion au chargeur sans fil WHC60, et la connexion du WH66 à un PC ou téléphone de bureau Yealink compatible.

## 2 Connexion

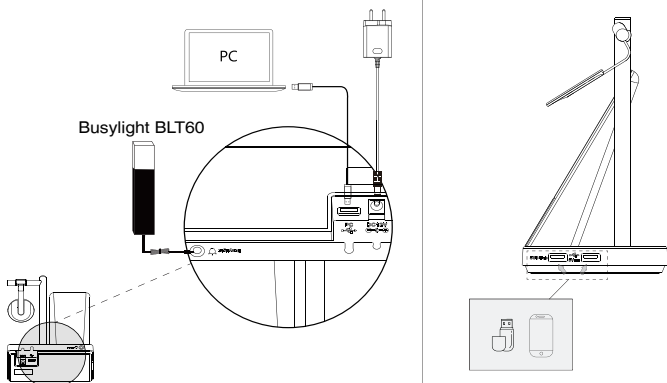

**Remarque :** Veillez à connecter la base à une source d'alimentation en courant continu, et pas seulement à l'alimentation USB. Le câble USB-A vers USB-C ne peut pas être utilisé pour la connexion à d'autres appareils (par exemple des appareils mobiles) sur le port du concentrateur USB.

## 3 Charger le casque

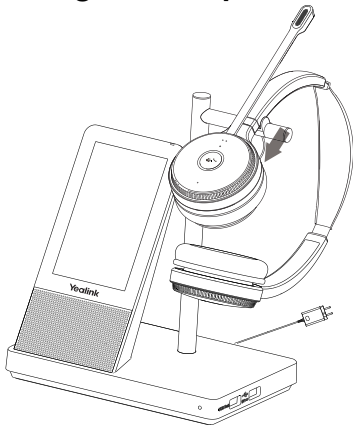

**Remarque :**

- Si la batterie du casque est faible pour l'utilisation initiale, placez l'appareil sur son socle de recharge pendant 30 minutes.
- Pour l'utilisation initiale, le casque est associé correctement à la base lorsque vous le placez dans la base.



## 4 Charger un téléphone mobile

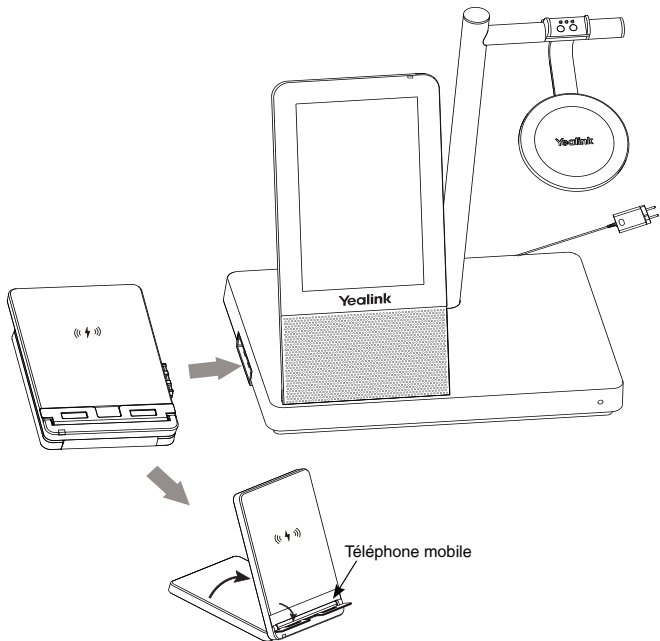

## 5 Porter le casque

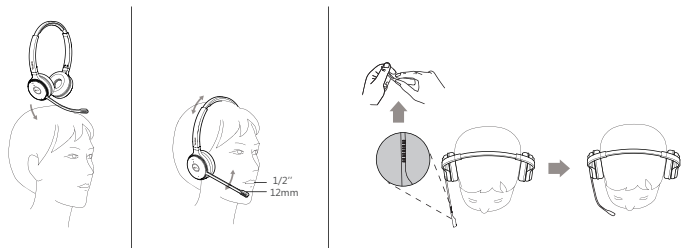

## 6 Remplacer les coussinets d'oreille

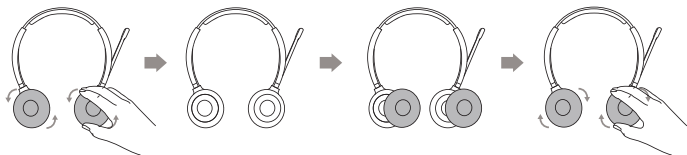

# 7 Utilisation

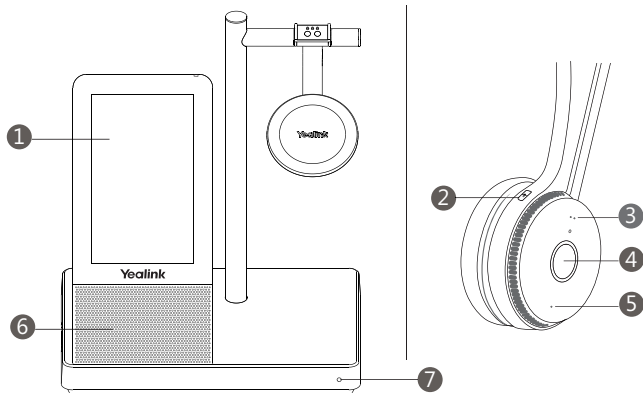

N°	Élément	Action et fonction
1	Écran tactile	<ul style="list-style-type: none"> <li>Affichez l'état de la batterie, l'état de connexion du casque, etc.</li> <li>Sélectionnez des éléments et naviguez dans les menus.</li> <li>Affichez l'état d'appel et effectuez un contrôle d'appel.</li> </ul>
2	Bouton de coupure du son	Appuyez pour désactiver ou réactiver le microphone.
3	Touche Volume haut	Appuyez pour augmenter le volume.
4	Touche de contrôle des appels	<ul style="list-style-type: none"> <li>Appuyez pour répondre à un appel ou y mettre fin.</li> <li>Appuyez deux fois pour rejeter un appel.</li> <li>Maintenez appuyé 2 secondes pour activer Cortana (nécessite la prise en charge de Microsoft).</li> <li>Appuyez pour appeler le client Teams s'il est dans l'état inactif.</li> </ul>
5	Touche Volume bas	Appuyez pour réduire le volume.
6	Haut-parleur	Fournit la sortie audio mains libres (haut-parleur).
7	Microphone	Fournit l'entrée audio mains libres (haut-parleur).

**Remarque** : Avant d'utiliser les fonctions de Teams, vous devez installer le client Microsoft Teams sur votre PC.

# Logiciels

## Yealink USB Connect

Yealink propose un client de gestion des appareils USB, Yealink USB Connect, qui vous permet de personnaliser et gérer vos casques Yealink.

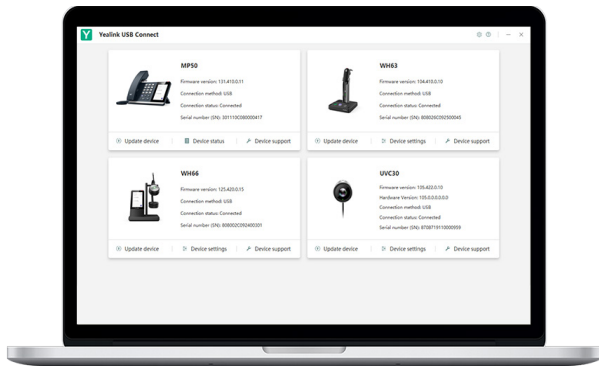

Téléchargez-le sur le site Web de Yealink <https://www.yealink.com/product/yuc>.

# Consignes de sécurité

## Températures de fonctionnement ambiantes

- Température de fonctionnement : +14 à 122 °F (-10 à 50 °C)
- Humidité relative : 5 % à 90 %, sans condensation
- Température de stockage : -22 à +160 °F (-30 à +70 °C)

## Garantie

Notre garantie produit est limitée à l'appareil lui-même, lorsqu'il est utilisé normalement selon le mode d'emploi et l'environnement du système. Nous ne sommes pas responsables des dommages ou pertes découlant de l'utilisation de ce produit ou de toute réclamation d'un tiers. Nous ne sommes pas responsables des problèmes avec les appareils Yealink découlant de l'utilisation de ce produit. Nous ne sommes pas responsables pour les dommages financiers, pertes de profits, réclamations de tiers, etc. découlant de l'utilisation de ce produit.

## Symbole DC

 est le symbole de tension CC.

## Directive sur les substances dangereuses (RoHS)

Ce dispositif est conforme aux exigences de la directive RoHS de l'Union européenne. Vous pouvez obtenir les déclarations de conformité en envoyant un message à l'adresse : [support@yealink.com](mailto:support@yealink.com).

## Consignes de sécurité

Gardez ces instructions. Lisez ces consignes de sécurité avant utilisation de l'appareil !

Les précautions de base suivantes doivent toujours être suivies pour réduire le risque d'incendie, d'électrocution et de blessures.

### Exigences générales

- Avant d'installer et d'utiliser l'appareil, lisez les consignes de sécurité et observez la situation pendant le fonctionnement.
- Lorsque l'appareil est rangé, transporté ou utilisé, veuillez le garder toujours propre et sec.
- Lorsque l'appareil est rangé, transporté ou utilisé, veuillez éviter tout choc ou toute collision.
- Ne tentez pas de désassembler vous-même l'appareil. En cas de mauvais fonctionnement, veuillez contacter le centre de service désigné.
- Sans consentement écrit préalable, aucune organisation ou individu n'est autorisé à apporter des changements à la structure ou au dispositif de sécurité de l'appareil. Yealink n'est en aucun cas responsable des conséquences ou des problèmes juridiques causés par ces changements.
- Veuillez vous référer aux lois et règlements pertinents lorsque l'appareil est utilisé. Les droits légaux des tiers doivent également être respectés.

### Exigences environnementales

- Placez l'appareil dans un espace correctement ventilé. N'exposez pas l'appareil à la lumière directe du soleil.
- Gardez l'appareil propre et sec.
- Placez l'appareil sur une surface stable et plate.
- Veuillez ne placer aucun objet lourd sur l'appareil risquant d'entraîner dégâts et déformations.
- Maintenez une distance d'au moins 10 cm entre l'appareil et l'objet le plus proche afin que la chaleur puisse se dissiper.
- Ne placez pas l'appareil sur ou à proximité de tout objet inflammable ou vulnérable au feu, comme des matériaux en caoutchouc.
- Gardez l'appareil loin de toute source de chaleur ou des flammes, comme une bougie ou un radiateur électrique.
- Gardez l'appareil loin de tout appareil électroménager avec un fort champ magnétique ou un champ électromagnétique, tel qu'un four à micro-ondes ou un réfrigérateur.

### Exigences d'utilisation

- Ne laissez pas des enfants utiliser l'appareil sans surveillance.
- Ne laissez pas les enfants jouer avec l'appareil ou ses accessoires pour éviter tout risque d'étouffement.
- Veuillez uniquement utiliser les accessoires fournis ou autorisés par le fabricant.
- L'alimentation de l'appareil doit satisfaire aux exigences de la tension d'entrée de l'appareil. Veuillez uniquement utiliser la prise protégée contre les surtensions fournie.

- Avant de brancher ou de débrancher tout câble, assurez-vous que vos mains sont complètement sèches.
- Ne renversez aucun liquide sur le produit et n'utilisez pas l'équipement près de l'eau, par exemple, près d'une baignoire, d'un lavabo, d'un évier, dans sous-sol humide ou près d'une piscine.
- Veuillez à ne pas marcher sur, tirer sur, ou plier les câbles de l'appareil, cela pourrait entraîner son mauvais fonctionnement.
- En cas d'orage, n'utilisez pas l'appareil et débranchez-le de son alimentation. Débranchez la prise d'alimentation et l'Asymmetric Digital Subscriber Line (ADSL) à paire torsadée (le câble de fréquence radio) pour éviter la foudre.
- Si l'appareil reste inutilisé pendant une longue période de temps, débranchez-le de l'alimentation électrique et débranchez le cordon d'alimentation.
- Si l'appareil émet de la fumée, des odeurs ou bruits anormaux, débranchez l'appareil de son alimentation et débranchez immédiatement le cordon d'alimentation. Pour toute réparation, contactez le centre de service spécifié.
- N'insérez aucun objet dans les fentes de l'appareil ne faisant pas partie du produit ou n'est pas un produit auxiliaire.
- Avant de brancher un câble, connectez d'abord le câble de mise à la terre du de l'appareil. Ne débranchez pas le câble de mise à la terre jusqu'à ce que tous les autres câbles aient été débranchés.

### Exigences de nettoyage

- Avant de nettoyer l'appareil, arrêtez de l'utiliser et déconnectez-le de son alimentation.
- Utilisez un chiffon doux, sec et antistatique pour nettoyer l'appareil.
- Maintenez la prise d'alimentation propre et sèche. Une prise sale ou humide peut causer des chocs électriques et autres dangers.

### RECYCLAGE ENVIRONNEMENTAL

#### Ne jetez pas cet appareil avec les déchets ménagers

Contactez vos collectivités locales pour savoir comment l'éliminer de façon écologique. La boîte en carton, l'emballage en plastique et les composants de l'appareil peuvent être recyclés conformément à la réglementation en vigueur dans votre pays.



#### Respectez toujours la réglementation en vigueur

Les personnes qui l'enfreignent sont passibles de poursuites judiciaires. Le symbole de poubelle barrée apposé sur l'appareil signifie que lorsque celui-ci a atteint sa fin de vie utile, il doit être amené à un centre de traitement des déchets spécial et traité séparément des déchets ménagers ordinaires.

### Dépannage

L'unité ne peut pas alimenter le dispositif de Yealink.

Mauvaise connexion avec la fiche.

1. Nettoyez la fiche avec un chiffon sec.
2. Branchez-la sur une autre prise murale.

L'environnement d'utilisation est hors de la plage de températures de fonctionnement.

1. Utilisez l'appareil dans sa plage de températures de fonctionnement.

Le câble entre l'appareil et le dispositif Yealink est mal branché.

1. Branchez le câble correctement.

Vous ne pouvez pas brancher le câble correctement.

1. Vous avez peut-être branché le mauvais dispositif Yealink.
2. Utilisez une source d'alimentation appropriée.

Le port contient peut être de la poussière.

1. Nettoyez le port.

Contactez votre revendeur ou un réparateur agréé pour toute autre question.

#### Informations de contact

YEALINK NETWORK TECHNOLOGY CO.,LTD.

309, 3rd Floor, No.16, Yun Ding North Road, Huli District, Xiamen City, Fujian, Chine

YEALINK (EUROPE) NETWORK TECHNOLOGY B.V.

Strawinskylaan 3127, Atrium Building, 8th floor, 1077ZX Amsterdam, Pays-Bas

YEALINK (USA) NETWORK TECHNOLOGY CO., LTD.

999 Peachtree Street Suite 2300, Fulton, Atlanta, GA, 30309, États-Unis

Fabriqué en Chine



## Declaration of Conformity

We,

YEALINK(XIAMEN) NETWORK TECHNOLOGY CO.,LTD

Address: 309, 3rd Floor, No.16, Yun Ding North Road,  
Huli District, Xiamen City, Fujian, P.R. China

CE DATE: 05<sup>th</sup> /January/2021

declare that the product

**Type:** DECT IP Wireless Headset

Manager

**Model:** WH66(Contains WHB660, WHD622 or WHM621)

meets the essential requirements and other relevant provisions according to the following EC directive

**Directive:** 2014/30/EU, 2014/35/EU, **RED 2014/53/EU**;

The presumption of conformity with the essential requirement is ensure according to :

Article 3.1 a : (protection of the health & the safety of the user)

Safety: **EN 62368-1:2014+A11:2017**

SAR: EN 50663:2017, EN 62479:2010

Article 3.1 b : (protection requirement with respect to electromagnetic compatibility)

EMC: EN55032:2015, EN55035:2017,

EN301489-6 V2.2.2, EN301489-1 V2.2.1

ETSI EN 301 489-17 V3.2.4 For WHB660

Article 3.2 (effective use of the radio spectrum)

Radio: ETSI EN 301406 V2.2.2

ETSI EN300 328 V2.2.2 For WHB660

**Directive 2011/65/EU and (EU)2015/863** of the European Parliament and of the Council of 8 June 2011 and 4 June 2015 on the restriction of the use of certain hazardous substances in electrical and electronic equipment (RoHS 2.0)

**Directive 2012/19/EU** of the European Parliament and of the Council of 4 July 2012 on Waste electrical and electronic equipment (WEEE)

**Regulation (EC) No.1907/2006** of the European Parliament and of the Council of 18 December 2006 on Registration, Evaluation, Authorization, and Restriction of Chemicals (REACH)

NAME: Huahu Wang

DATE:

TITLE: Manager

*Huahu Wang*  
*29-Jun-2021*

**Note:** WH6x support Yealink T27G/T4xS/T4U/T53/T5xW/T58/VP59 through USB connection, and WH62/63 support Yealink T3x with EHS35. To have better experience, the phone firmware recommended to be v86 (xx.86.x.xx) or higher. You can find more detail in “Yealink Headset Compatibility Guide” from Yealink support website.

## Need more help?



Yealink Documentation  
& Video



Yealink Headset  
Compatibility Guide

### Technical Support

Visit Yealink WIKI (<http://support.yealink.com/>) for the latest firmware, guides, FAQ, Product documents, and more. For better service, we sincerely recommend you to use Yealink Ticketing system (<https://ticket.yealink.com>) to submit all your technical issues.



YEALINK(XIAMEN) NETWORK TECHNOLOGY CO.,LTD.  
Web: [www.yealink.com](http://www.yealink.com)  
Copyright©2021 YEALINK(XIAMEN) NETWORK  
TECHNOLOGY CO.,LTD. All rights reserved.